



Approved to ECE 44/04



**IMPORTANT:
READ THESE
INSTRUCTIONS
CAREFULLY
BEFORE USE
AND KEEP THEM
FOR FUTURE
REFERENCES**

RO Inglesina Travel Systems cu scaunel Huggy SHP
Manual de instructiuni

2

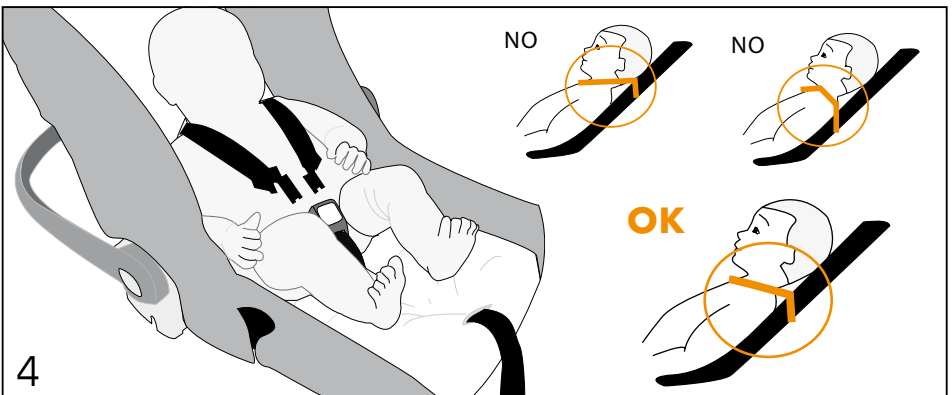
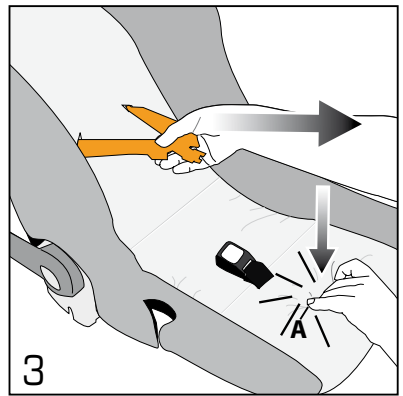
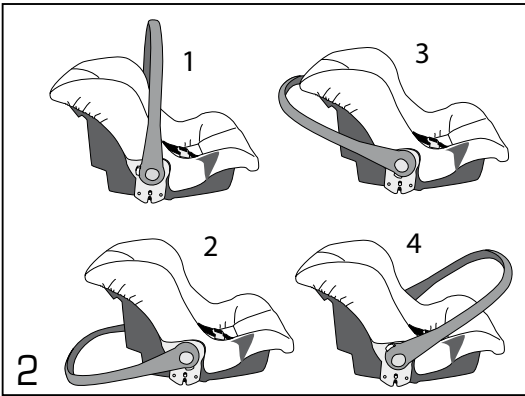
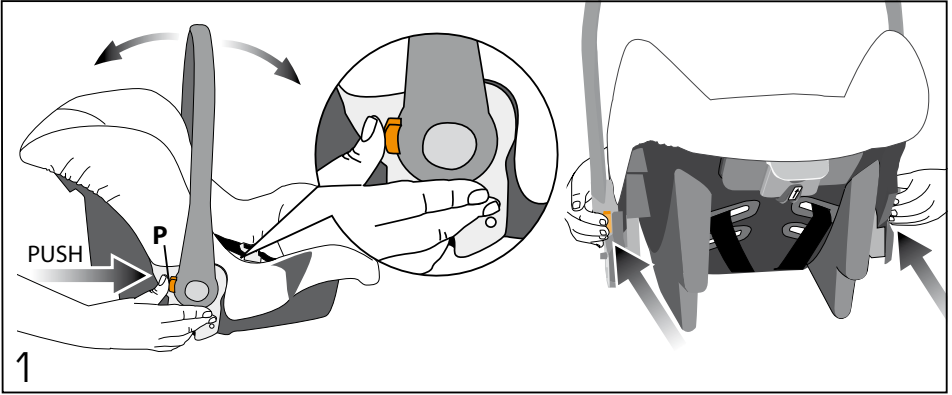
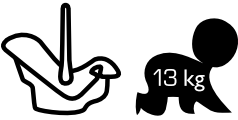

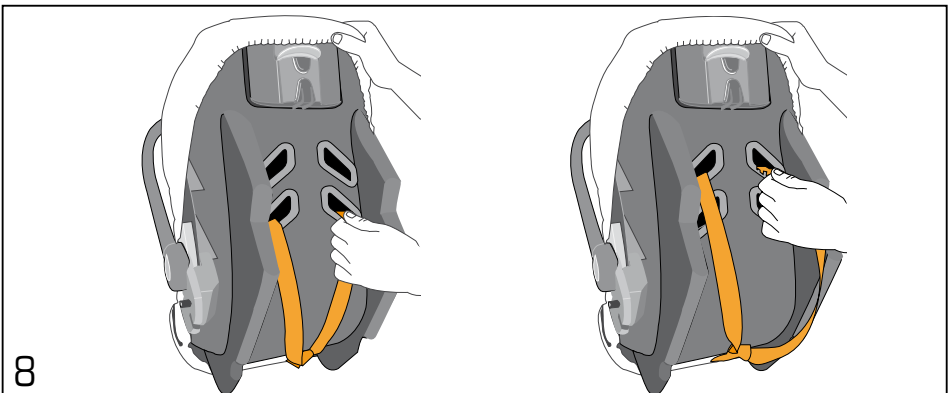
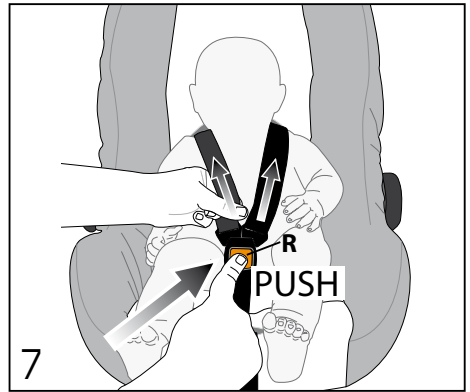
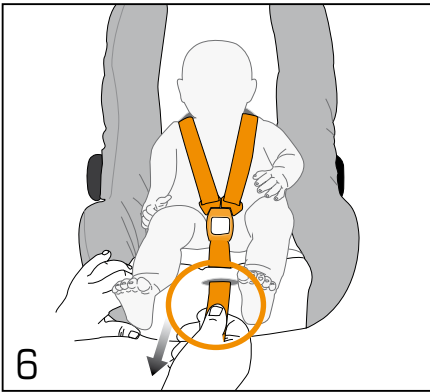
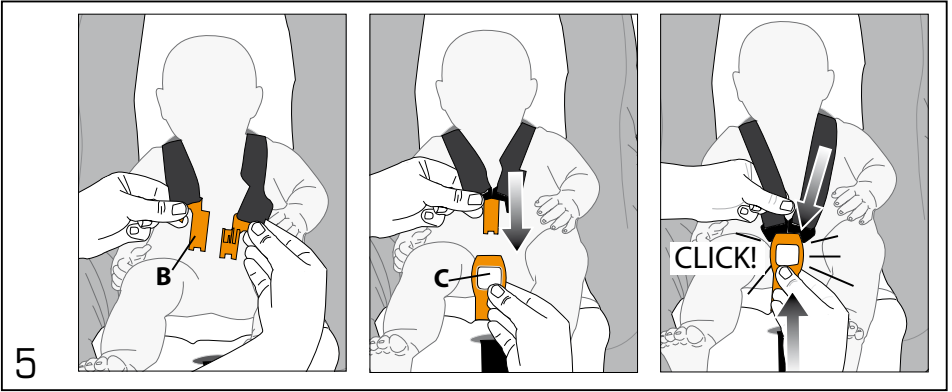

4

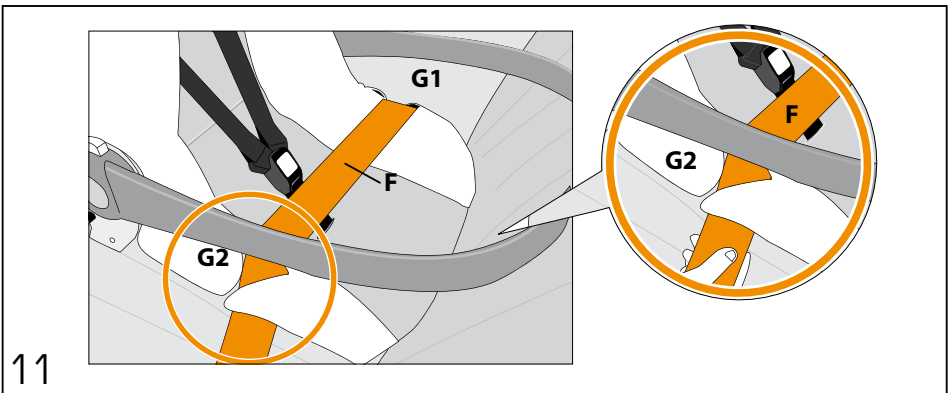
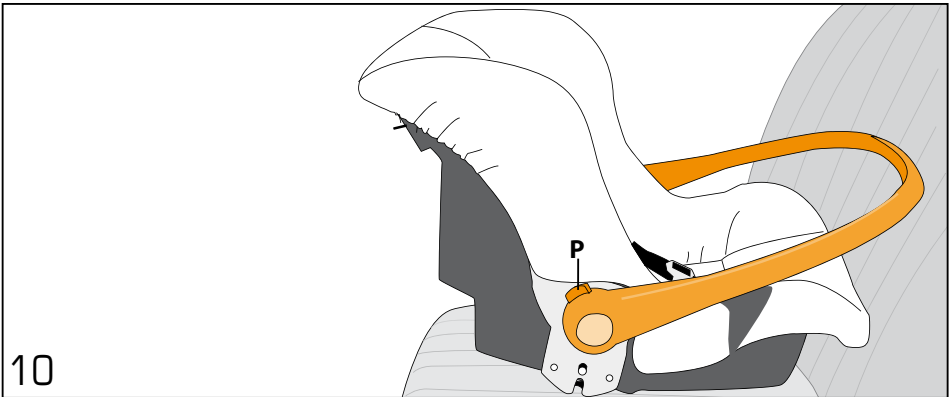
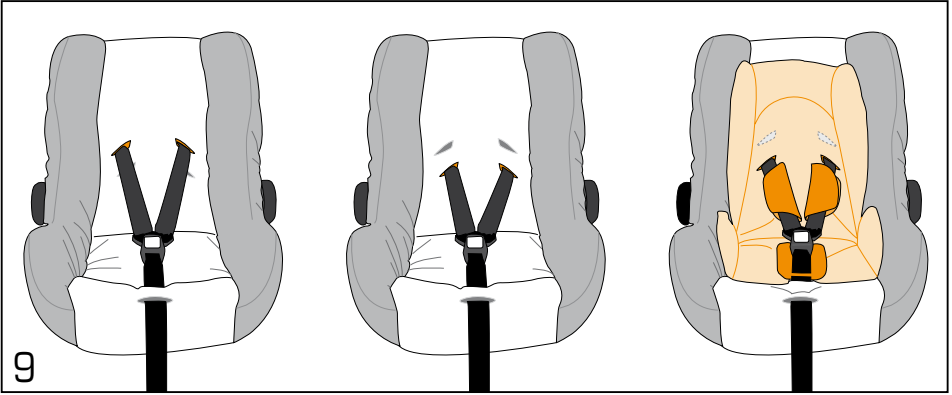

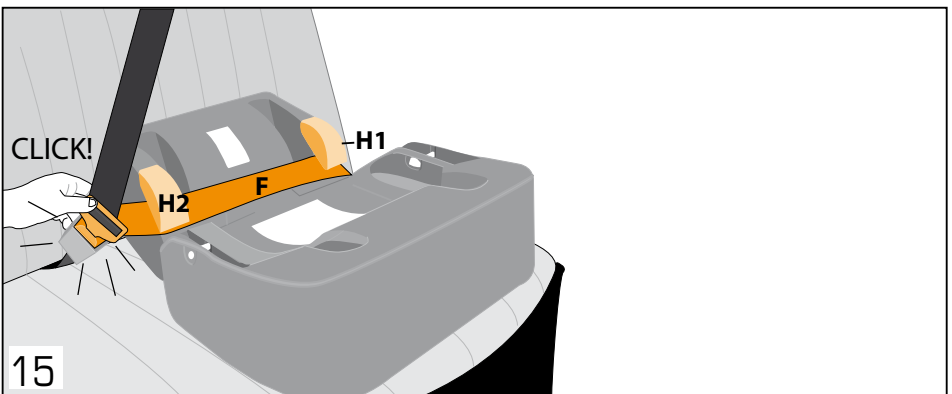
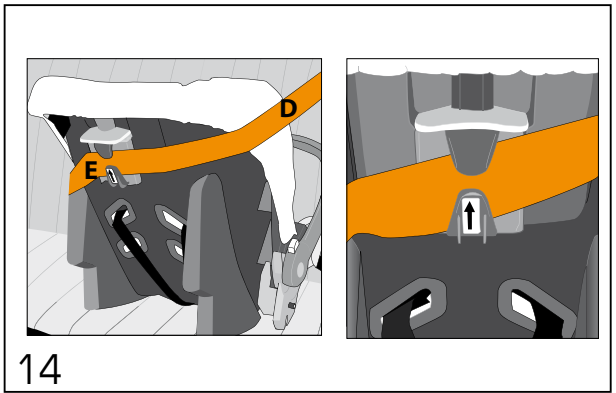
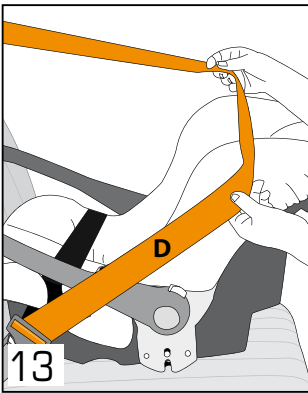
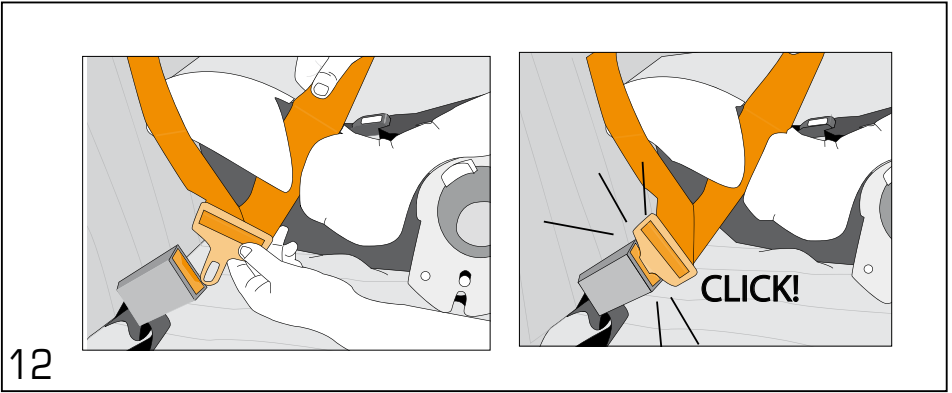

6

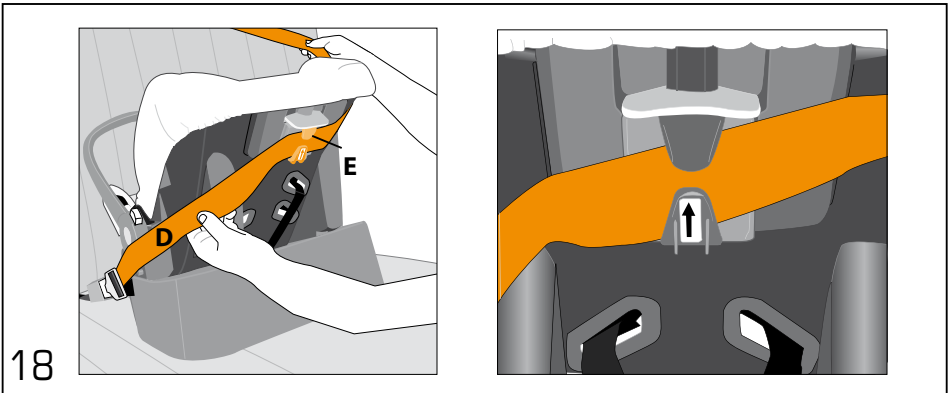
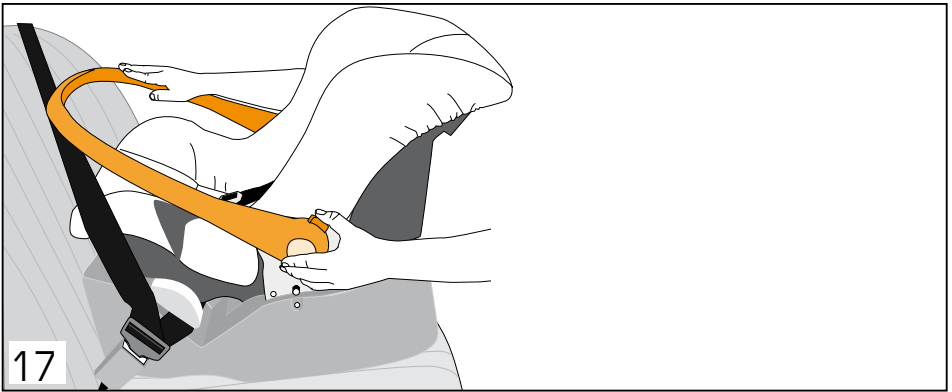
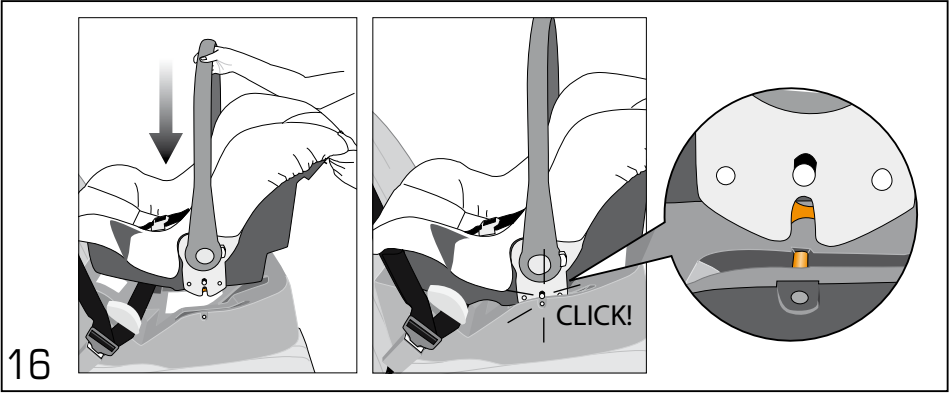
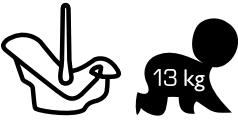

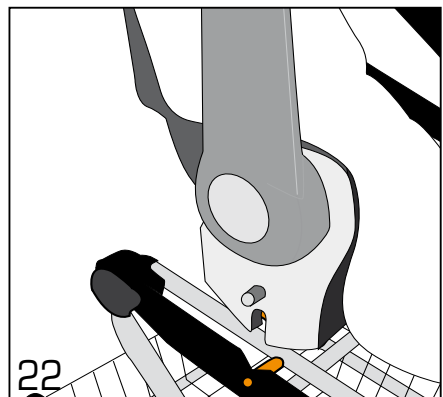
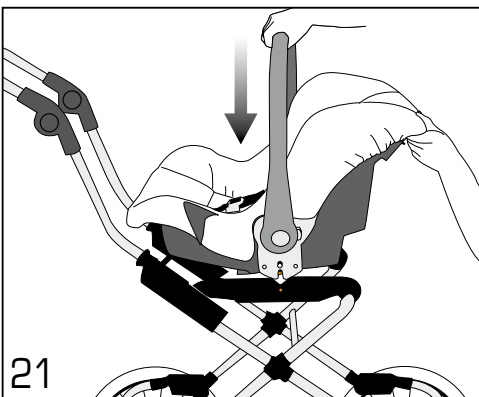
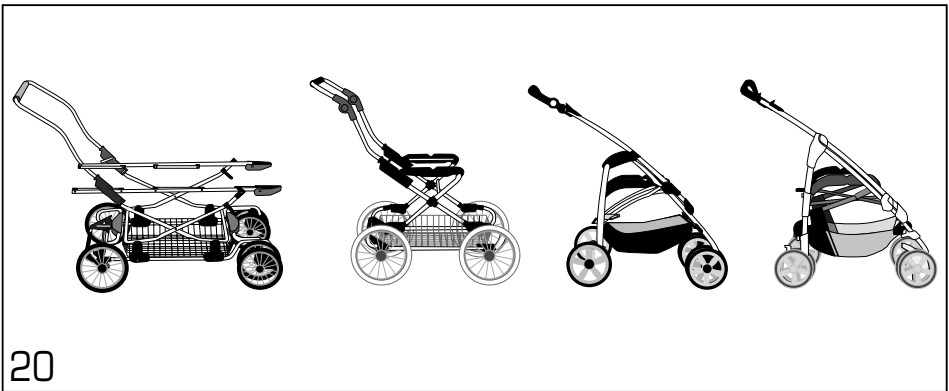
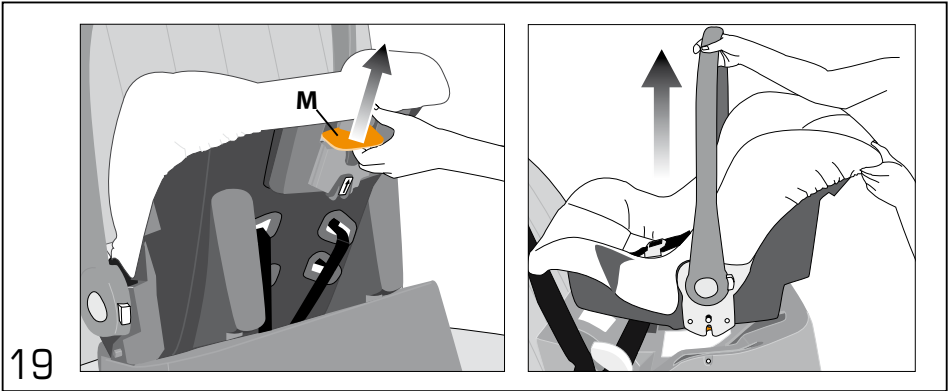

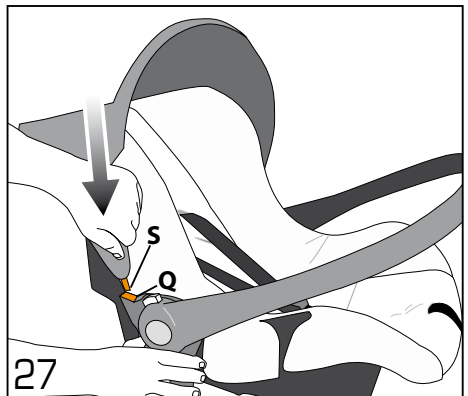
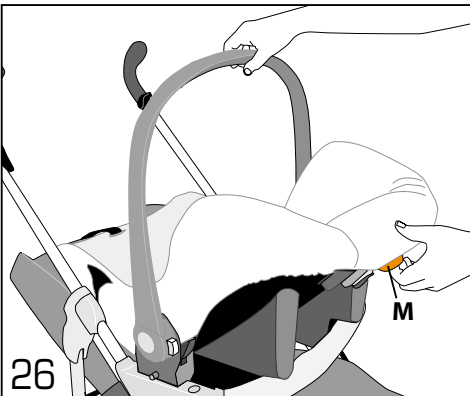
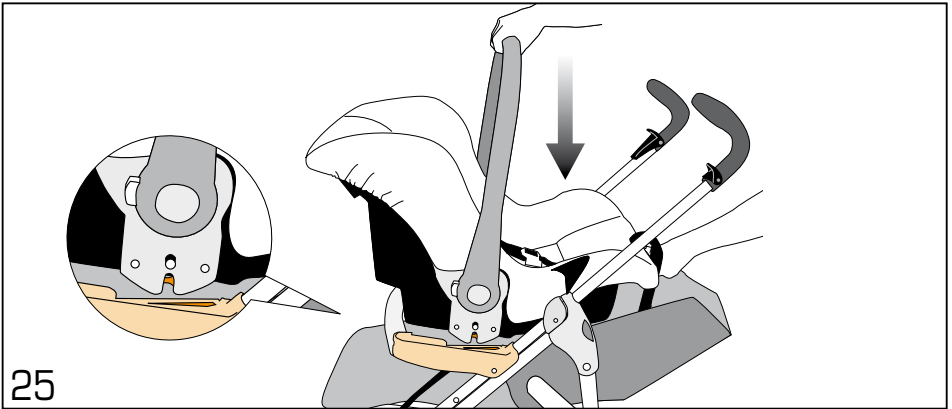
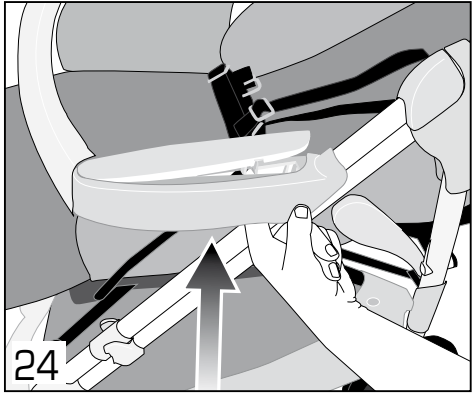
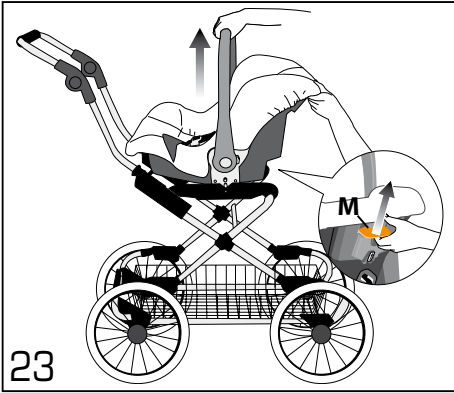
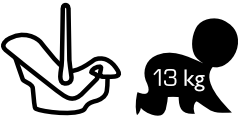

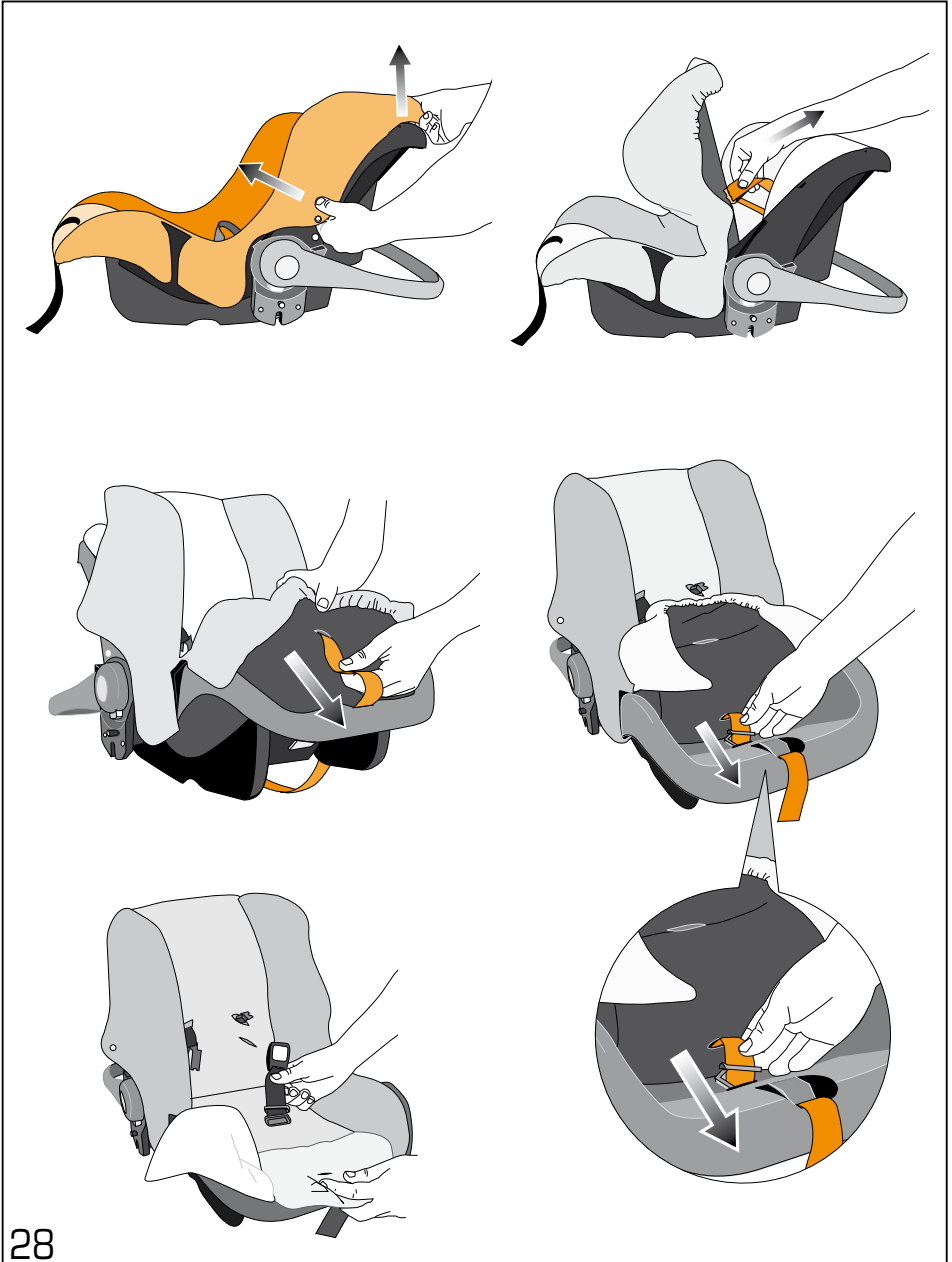
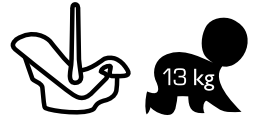

WARNING**RO**

Poziționați scaunul Huggy SHP NUMAI ÎN
SENS CONTRAR CELUI DE MERS
AL AUTOMOBILULUI. ESTE INTERZISĂ
POZIȚIONAREA SCAUNELULUI PE SCAUNELE
AUTOMOBILULUI DOTATE CU AIRBAG!

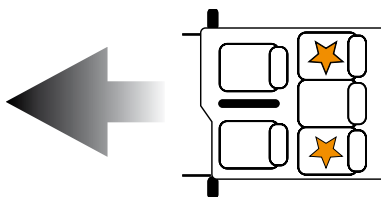

RO Ne utilizați scaunul auto după 5 ani de la data de fabricație indicată pe structură; din cauza învechirii naturale a materialelor ar putea să nu mai fie conform cu normele.

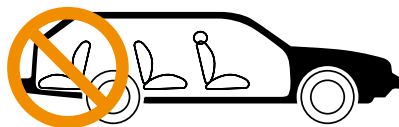

AVERTIZĂRI



IMPORTANT

Scăunelul Huggy SHP (versiunea cu și fără structura de bază) este un dispozitiv de reținere UNIVERSAL omologat potrivit ECE 44/04, pentru

copii cu o greutate de până la 13 kg (grupa 0+).

Nu utilizați scăunelul pentru copii cu o greutate mai mare de 13 kg sau ai căror umeri depășesc în înălțime fisurile superioare ale centurii. Scăunelul Huggy SHP este proiectat pentru utilizarea în autovehicule în general și este compatibil cu majoritatea, dar nu cu toate, scaunele automobilelor.

Țrebuie montat NUMAI ORIENTAT ÎN SENS CONTRAR CELUI DE MERS AL AUTOMOBILULUI și numai în automobilele indicate, dotate cu centuri de siguranță în 3 puncte cu dispozitiv de rulare, omologate în conformitate cu Regulamentul ECE n. 16 sau alte standarde echivalente.

Controlați manualul de instrucțiuni pentru a vedea în ce poziții se poate monta scăunelul. În caz de dubii, contactați Producătorul sau Vânzătorul.

ACEST SCAUNEL NU POATE GARANTA PROTECȚIA ÎMPOTRIVA LEZIUNILOR ÎN ORICE SITUAȚIE DAR UTILIZAREA SA ÎN MOD CORESPUNZĂTOR CONTRIBUIE LA REDUCEREA RISCULUI DE LEZIUNI ȘI LA EVITAREA DECESULUI.

Huggy SHP poate fi de asemenea montat pe structurile de bază și cărucioarele Inglesina prevăzute cu sistem de prindere Easy Clip.

PERICOLE

PERICOL! Nu poziționați scăunelul pe scaunul anterior al automobilului, în dreapta șoferului, în cazul automobilelor prevăzute cu dispozitivul "AIRBAG". În orice caz, atunci când este posibil se

recomandă poziționarea scăunelului pe scaunele POSTERIOARE ale automobilului.

ATENȚIE! Nu lăsați niciodată copilul nesupravegheat în scăunel, mai ales când doarme. Fiți în orice caz foarte atenți.

ATENȚIE! Asigurați întotdeauna copilul cu centurile de siguranță ale scăunelului (inclusiv pe timpul transportului de mână).

PERICOL DE CĂDERE! Mișcărilor copilului pot determina alunecarea scăunelului. Nu poziționați niciodată scăunelul pe suprafețe înalte precum mese, planuri de lucru, paturi, etc. **PERICOL DE ȘTRANGULARE!** Copilul poate să se ștranguleze dacă centurile sunt foarte slăbite. Nu lăsați niciodată copilul în scăunel dacă centurile sunt slăbite sau desfăcute.

PERICOL DE SUFOCARE! Scăunelul s-ar putea răsturna dacă este poziționat pe suprafețe moi și poate determina sufocarea copilului. Nu așezați niciodată scăunelul pe paturi, canapele sau alte suprafețe moi.

Pe timpul deplasării automobilului, toți ocupanții acestuia trebuie să aibă centurile de siguranță prinse, potrivit prevederilor normelor în vigoare în țara unde se utilizează: în caz de accidente, chiar dacă scăunelul a fost utilizat în mod corect, pot fi cauzate în mod neașteptat leziuni copilului.

UTILIZARE – MONTARE UTILIZAREA ȘI MONTAREA INCORECTE POT PUNE ÎN PERICOL VIAȚA COPILULUI. SCAUNELUL TREBUIE SĂ FIE MONTAT RESPECTĂND CU ATENȚIE INSTRUCȚIUNILE FURNIZATE. NERESPECTAREA ACESTOR AVERTIZĂRI ȘI A INSTRUCȚIUNILOR POATE CAUZA CONSECINȚE GRAVE SIGURANȚEI COPILULUI DUMNEAVOASTRĂ.

Controlați că toate dispozitivele de închidere și de prindere a

AVERTIZĂRI

scaunelului de structură/scaun automobil/structura de baza/cărucior (și invers) sunt corect activate înainte și pe parcursul utilizării.

Operațiunile de montare trebuie să fie efectuate numai de către adulți. Nu permiteți nimănui (baby-sitter, rude, etc.) să utilizeze scaunelul auto fără a fi înțeles în prealabil pe deplin instrucțiunile.

UTILIZARE HUGGY SHP ÎN AUTOMOBIL

- Controlați că axul longitudinal al scaunelului este întotdeauna paralel la direcția de mers a automobilului.

- Evitați să lăsați obiecte sau bagaje libere în interiorul automobilului și asigurați-vă că sunt întotdeauna bine fixate. În caz de accidente, dacă sunt lăsate libere, pot cauza leziuni.

- Controlați că toate centurile sunt întotdeauna prinse și în tensiune. Controlați periodic eficiența prinderii centurilor scaunelului.

- Adoptați un comportament de conducere a automobilului prudent și responsabil: scaunelul este un mijloc de transport eficace, dar singur nu este suficient pentru a evita grave leziuni în caz de lovituri violente. Amintiți-vă întotdeauna că și în caz de viteză redusă, accidentele pot fi extrem de periculoase pentru toți ocupanții vehiculului.

- Verificați că centurile cu cataramă nu sunt răsucite și că nu rămân prinse în portiera automobilului sau în alte părți mobile ale scaunelor.

- Mențineți scaunelul întotdeauna prins de scaunul automobilului, chiar și atunci când nu copilul nu se află în scaunel.

- Nu utilizați scaunelul în poziții sau configurații diferite de cele indicate în acest manual de instrucțiuni.

- Se recomandă ca pasagerii cu o greutate mai redusă să ocupe scaunele posterioare iar cei cu greutate mai ridicată să ocupe

scaunele anterioare.

- Interiorul automobilului poate deveni foarte cald atunci când automobilul staționează la soare. Se recomandă așadar acoperirea scaunelului, atunci când nu este utilizat, cu o husă pentru a evita supraîncălzirea componentelor sale.

- În cazul unor călătorii lungi efectuați opriri frecvente deoarece copilul obosește foarte ușor.

- Nu fixați scaunelul de scaunul automobilului utilizând centuri diferite de cele indicate în instrucțiunile furnizate de către Producător.

UTILIZAREA HUGGY SHP PE STRUCTURI / CĂRUCIOARE INGLESINA

- Citiți cu atenție instrucțiunile referitoare la utilizarea structurii/căruciorului pe care va fi poziționat scaunelul.

- Manevrați întotdeauna căruciorul/structura cu atenție când urcați și coborâți de pe trotuar sau scări și nu-l lăsați să cadă.

- Ridicați-l, când este posibil, după ce ați scos copilul din scaunel.

- Asigurați-vă că fixarea scaunelului la structură / cărucior a avut loc în mod corect.

NU UTILIZAȚI SCĂUNELUL SHP DACĂ:

- A fost implicat într-un accident, chiar și foarte ușor. Este posibil să fi fost provocate daune invizibile. Scaunelul trebuie înlocuit cu unul nou pentru a menține cel mai înalt nivel de siguranță.

- A înregistrat daune sau lipsesc instrucțiunile de utilizare sau lipsesc componente. Contactați Producătorul sau Vânzătorul.

- Este second-hand. Este posibil să fi înregistrat daune structurale extrem de periculoase.

MĂSURI DE SIGURANȚĂ

- Evitați introducerea degetelor în diversele mecanisme.

- Utilizați pernuța în cazul copiilor foarte mici astfel încât centurile să

AVERTIZĂRI

se poate fixa în mod corespunzător în jurul copilului.

- Copiii Dumneavoastră trebuie să fie îmbrăcați astfel încât să nu aibă un contact direct cu centurile de siguranță și cu cataramele.
- Nu utilizați piese de schimb, componente sau accesorii diferite de cele furnizate și/sau recomandate de către Producător, ar putea dăuna caracteristicilor de siguranță.
- Nu utilizați scaunelul fără căptușeala din țesătură; această căptușeală nu poate fi înlocuită cu una neaprobata de către Producător deoarece reprezintă parte integrantă a scaunelului.
- Nu efectuați modificări asupra produsului.
- Fiți atenți la siguranța copilului atunci când acționați asupra părților mobile ale mijlocului de transport.
- Verificați cu regularitate dispozitivele de siguranță pentru a vă asigura de perfectă funcționare în timp a mijlocului de transport. În cazul în care se înregistrează probleme și/sau anomalii de orice fel, utilizarea mijlocului este interzisă. Contactați de urgență Vânzătorul Autorizat sau Producătorul.
- Nu păstrați ambalajul mijlocului de transport (materiale plastice și/ sau impermeabile) la îndemâna copilului pentru a evita riscul de sufocare.
- Nou-născuți prematuri: pentru copii născuți după o perioadă de gestație de mai puțin de 37 de săptămâni se pot înregistra riscuri. Acești nou-născuți pot manifesta dificultăți respiratorii în timp ce sunt așezați în scaunelul auto. Vă recomandăm să vă adresați medicului Dvs sau personalului medical în măsură să controleze copilul și să vă recomande scaunelul auto sau căruciorul auto potrivite pentru copil înainte de a părăsi spitalul după naștere.
- Inglesina Baby Spa declină orice

responsabilitate pentru daune către lucruri sau persoane ce derivă de la utilizarea improprie și/sau incorectă a mijlocului de transport.

- Inglesina Baby Spa, în scopul îmbunătățirii propriilor produse, își rezervă dreptul de a actualiza și/ sau modifica orice detaliu tehnic sau estetic fără a da comunicare anticipată.
- ### ÎNGRIJIRE ȘI ÎNTREȚINERE
- Nu forțați niciodată mecanismele sau elementele mobile. Dacă nu sunteți siguri, controlați mai întâi instrucțiunile.
 - Curățați părțile din plastic sau din metal cu o lavetă umedă sau cu un detergent lejer.
 - Nu utilizați solvenți, amoniac sau benzină.
 - Păstrați mijlocul de transport într-un loc uscat. În cazul în care căruciorul este ud, uscați părțile din metal pentru prevenirea formării ruginii.
 - Excesiva și îndelungata expunere la soare și/sau la ploaie poate determina decolorarea materialelor sau a plasticului.
 - Căptușeala poate fi îndepărtată cu ușurință. Este suficient să scoateți centurile și să îndepărtați husa scaunelului desfășurând capsele situate pe marginea acestuia.
 - Repoziționați căptușeala efectuând operațiunea anterioară în sens contrar. Fiți atenți să prindeți marginea căptușelii cu elementele de prindere corespunzătoare.
 - Spălați la 30° cu un detergent delicat. Nu utilizați centrifuga, nu stoarceți și nu călcați. Nu utilizați înălbitori. Uscați complet înainte de utilizare.
 - Respectați în orice caz normele pentru spălarea căptușelii prezentate pe etichetele corespunzătoare.
 - **ATENȚIE!** Centurile nu trebuie spălate niciodată, ci doar curățate cu o lavetă și un detergent delicat.

INSTRUCIUNI

REGLARE MÂNER

- 1 Apăsați în același timp cele două butoane P și rotiți mânerul în poziția dorită. Asigurați-vă că cele două butoane P ies în același timp în afară, după fixarea mânerului în poziția dorită. Mânerul dispune de 4 poziții principale, acestea fiind: 1: Transport - 2: Intermediară - 3: Stabilitate - 4: Auto. Pentru a ajunge la poziția auto rotiți mânerul în poziția cea mai avansată.

REGLAREA CENTURII DE SIGURANȚĂ

- 3 Slăbiți centurile apăsând în punctul A și trageți-le în același timp în interiorul scaunului. Poziționați copilul în scaunul cu spatele și picioarele în contact cu suprafața acestuia.
- 4 Controlați ca centurile să fie poziționate în fisurile situate la înălțimea umerilor sau puțin mai sus. Dacă poziția nu este corectă, scoateți centurile și introduceți-le în cea de-a doua pereche de fisuri (a se vedea fig. 8).
- 5 Suprapuneți cele două elemente B și introduceți-le în catarama C până când auziți un CLICK de blocare. Verificați închiderea corectă trăgând de extremitățile centurilor.
- 6 Centurile trebuie să fie aderente pe corpul copilului, acest lucru se realizează trăgând de extremitățile dispozitivului de reglare. Nu ar trebui să fie posibilă trecerea degetului printre centuri și corpul copilului. Pentru slăbirea centurilor a se vedea fig. 3.
- 7 Pentru a elibera copilul apăsați butonul roșu R.
- 8 Pentru a trece de la fisurile mai înalte la cele mai joase, desfaceți centurile pentru umeri de pe partea posterioară a scaunului și introduceți-le în fisurile selecționate: utilizați întotdeauna două fisuri situate la aceeași înălțime.

UTILIZAREA PERNUȚEI

- 9 Scaunelul este dotat cu o pernuță ce trebuie utilizată pentru copii cu vârsta de până la 3 luni. Asigurați-vă că ați trecut centurile și prin fisurile situate pe pernuță la înălțimea umerilor, utilizând întotdeauna fisura cea mai joasă situată pe scaunel.

MONTAREA ÎN AUTOMOBIL – FĂRĂ STRUCTURA DE BAZĂ

- 10 Poziționați vertical spătarul scaunului automobilului și poziționați scaunelul în sens contrar celui de mers al automobilului. Rotiți mânerul în poziția frontală cea mai avansată (Fig. 2). Asigurați-vă că butoanele P ies în afară în același timp după fixarea mânerului în poziția indicată.
- 11 Treceți segmentul inferior F al centurii de siguranță a automobilului prin orificiile laterale G1 și G2.
- 12 Prindeți în mod corect centura de siguranță.
- 13 Treceți segmentul diagonal D al centurii de siguranță auto prin elementul posterior E.
- 14 **ATENȚIE! Asigurați-vă că centurile sunt bine întinse și nu sunt răsucite. Numai în acest mod veți putea obține fixarea corectă a scaunelului.**

MONTARE ÎN AUTOMOBIL – CU STRUCTURA DE BAZĂ

- 15 Poziționați vertical spătarul scaunului automobilului. Treceți segmentul inferior F al centurii prin dispozitivele de trecere a centurii H1 și H2, prinse de centură.
- 16 Fixați scaunelul pe structura de bază în sens contrar celui de mers al automobilului până când veți auzi un CLICK de fixare.
- 17 **ATENȚIE! Asigurați-vă că ambele mecanisme laterale**

INSTRUCȚIUNI

sunt blocate, încercați așadar să ridicați scaunelul pentru a verifica dacă fixarea a avut loc în mod corect. Rotiți mânerul în poziția frontală cea mai avansată. Asigurați-vă că butoanele P ies în afară în același timp.

- 18** Treceți partea diagonală a centurii de siguranță D prin elementul posterior E.

ÎNDEPARTAREA STRUCTURII DE BAZĂ

- 19** Rotiți mânerul în poziție verticală. După ce ați desfăcut centura de siguranță, trageți în sus pârghia posterioară M a scaunelului și ridicați-l de pe structura de bază.

UTILIZARE CU STRUCTURI EASY CLIP INGLESINA

- 20** Pentru operațiunile ce trebuie realizate pe structură, urmați instrucțiunile corespunzătoare din manualele de instrucțiuni. Deschideți structura și asigurați-vă că nu sunt prezente săculețul sau pernuța.
- 21** Poziționați scaunelul pe structură asigurându-vă că frânele sunt întotdeauna activate. Prindeți scaunelul de structură la nivelul pivotului central.
- 22** Împingeți scaunelul în jos până când veți auzi un CLICK ce indică fixarea sa corectă. Asigurați-vă întotdeauna că scaunelul este corect fixat de ambele părți.
- 23** Pentru a înlătura scaunelul, trageți în sus mânerul posterior M și ridicați în același timp scaunelul.

UTILIZARE CU CĂRUCIOR ZIPPY INGLESINA

- 24** Deschideți structura căruciorului potrivit instrucțiunilor. Aduceți șpatarul în poziția orizontală. Îndepărtați elementul de protecție a brațelor căruciorului asigurându-vă că frânele acestuia

au fost activate. NB: În versiunea cu șpatar și sezut mobile, este posibilă fixarea scaunelului direct pe structură, după îndepărtarea husei.

- 25** Fixați scaunelul pe mânerul căruciorului în corespondență cu pivotul central. Împingeți căruciorul în jos până când veți auzi un CLICK de fixare.

POZIȚIONAȚI SCAUNELUL CU FAȚA ORIENTATĂ CĂTRE MAMĂ.

- 26** Pentru a îndepărta scaunelul, trageți în sus pârghia posterioară M și în același timp ridicați scaunelul.

CAPOTINA PARASOLAR

- 27** Scaunelul este dotat cu o capotină parasolar. Introduceți extremitatea S în fisura corespunzătoare Q. Duceți partea din spate a capotinei în spatele șpatarului.

ÎNGRIJIRE ȘI ÎNTREȚINERE

- 28** Căptușeala poate fi înlăturată cu ușurință pentru a permite spălarea la 30° cu un detergent delicat. Scoateți centurile potrivit indicațiilor din fig. 28.

ATENȚIE: centurile nu trebuie niciodată spălate! Pentru a le curăța utilizați o lavetă și un detergent lejer.

WARNING



RO

În cazul în care operațiunile de fixare și înlăturare pe șasiu/cărucior sunt efectuate cu copilul pe scăunel, asigurați-vă ca acesta să fie corect strâns cu centurile de siguranță corespunzătoare. Operațiunile efectuate cu copilul pe scăunel vor fi mai dificile. Fiți foarte atenți atunci când introduceți și scoateți scăunelul de pe șasiu/cărucior, verificând să nu se fi prins copilul sau hăinuțele sale în cărucior.

447025DA - 07/08



Inglesina[®]

L'Inglesina Baby S.p.A.
Via Lago Maggiore 22/26
36077 Altavilla Vicentina
Vicenza Italy
Tel. +39 0444 392200
Fax +39 0444 392250
www.inglesina.com
info@inglesina.com